

標準
特殊
試作
構想
見積

指示ナキ角部 0.3C面取り

形状・位置/精度 種類ト記号		
種類	記号	
形状	真直度	—
	平面度	∇
	真円度	○
	円筒度	∅
方向	平行度	//
	垂直度	⊥
	傾斜度	∠
位置	位置度	⊕
	同軸度	◎
	対称度	≡
	振レ	↗

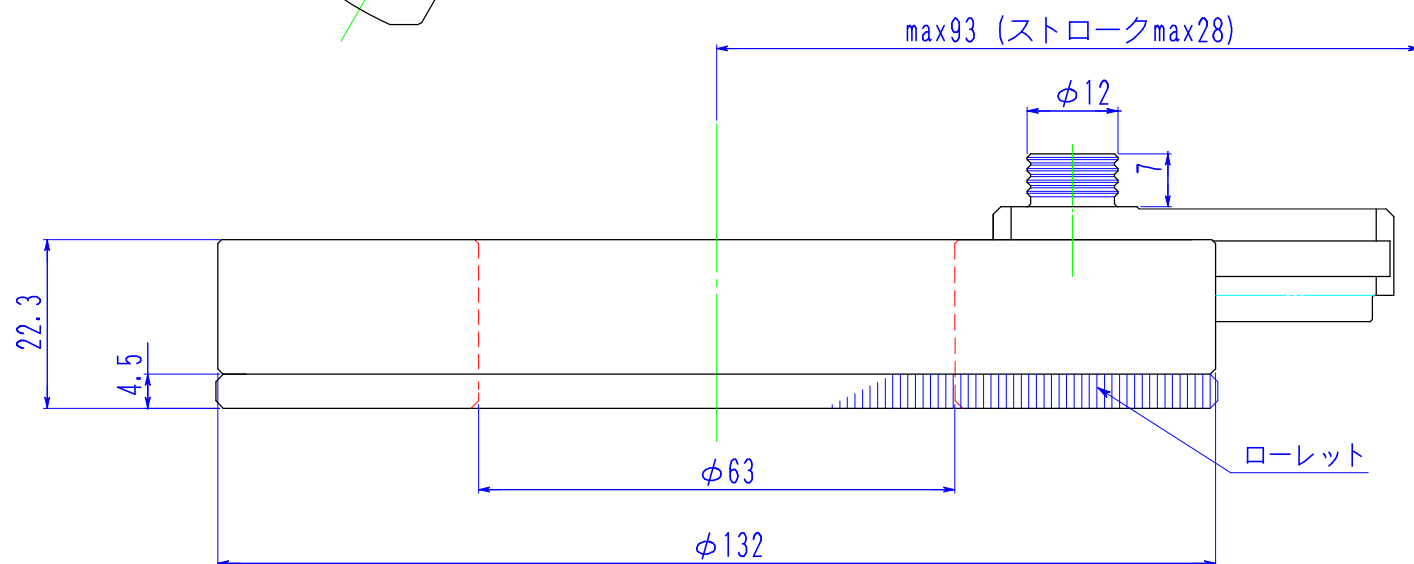
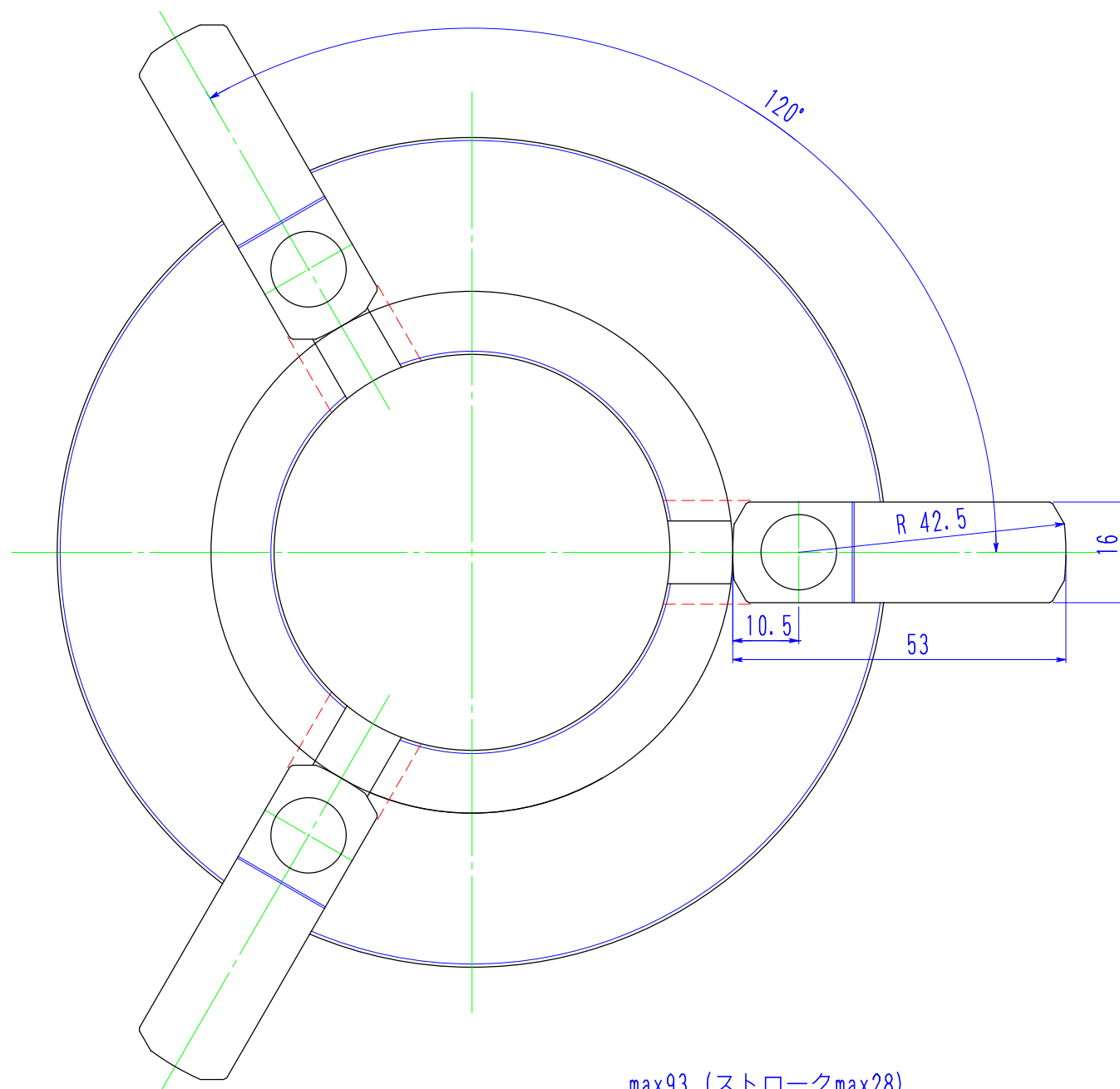

表面アラサ	
▽▽▽	0.8S
▽▽	6.3S
▽	25S
▽	100S
普通寸法差 (削り加工)	
0.5~6	± 0.1
6~30	± 0.2
30~120	± 0.3
120~315	± 0.5
315~1000	± 0.8

△			
△			
付号	年月日	変更記事	記印

表面処理		品番		材質		素材寸法		素材重量		個数		仕上り重量		記事	
調質	硬サ	JL-063												適用サイズ	
浸炭	硬サ	三	1/1	設	Y. M	製	Y. T	検						記事	
	深サ	角	法	計	尺	図	図	図						図番 JL-063 外觀図	
作成日		2010年 10月 14日		Cobaypsi		小林鉄工(株)		図番		JL-063 外觀図		実施		年月~年月	